



Biuletyn informacyjny Gort

Od Redakcji

Witamy Państwa po Wakacjach! Zapraszamy do lektury.

Nowości w ofercie!

Wózek do przewozu tac termoizolowanych — model TW60

W naszej ofercie pojawił się nowy typ wózka transportowego.

Model oznaczony symbolem TW60 przeznaczony jest do przewozu tac termoizolowanych.

Oto jego podstawowe dane:

Wymiary: 1470x700x1690 mm

Pojemność: 30 tac o wymiarach 370x530x100 mm

Kąt otwarcia drzwi: 270° z ich zabezpieczeniem po otwarciu przed samoczynnym zamykaniem.

Ponadto, drzwi wyposażone zostały w zamek trzpieniowy (drzwi zamykane na czas transportu). Elegancji dodaje wózkowi wygodny uchwyt z rury o średnicy 30 mm schowany w obrysie korpusu. Sufit wzmocniono prętami zabezpieczającymi. Wózek posiada cztery zespoły jezdne o średnicy 200 mm (w tym dwa z hamulcem). TW60 łatwo utrzymać w czystości — całość można myć pod strumieniem wody.

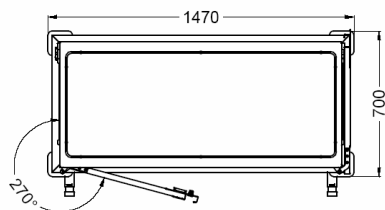
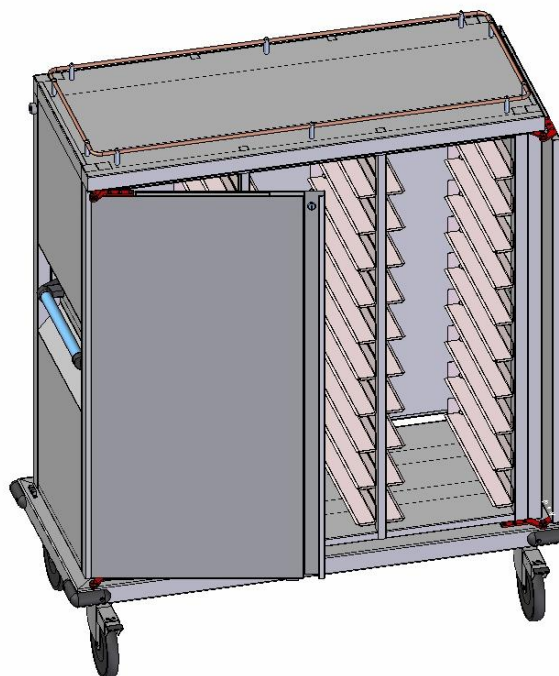
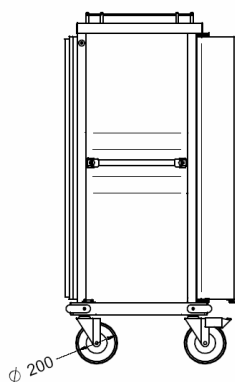
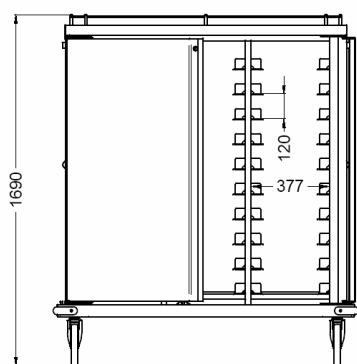

Klientów zainteresowanych nowym produktem zapraszamy do kontaktowania się z naszym działem sprzedaży — tel. 0801801303.

Więści konstrukcyjne

O kołnierzach...

W poprzednim numerze informowaliśmy o planowanej zmianie dotyczącej kołnierzy do stołów z otworami na odpadki.



Dzisiaj podajemy garść szczegółów technicznych.

Kołnierze z tłoczonym logo Gort charakteryzują się następującymi cechami: średnica otworu zsympowego 180 mm, średnica zewnętrzna dolnego fragmentu kołnierza (kołnier wciśnany w otwór w stole) 210 mm.

Wkrótce zmieni się także technologia wykonywania samego otworu pod kołnierz. Blacha blatu będzie wywijana (obecnie stosuje się spawaną w pionie opaskę). Takie rozwiązanie znacznie podniesie estetykę wyrobu.

Gort na stronach www

O naszej stronie www

Nasza strona internetowa nabiera rumieńców.

W sekcji „Do Pobrania” znaleźć można wiele interesujących informacji. Dostępne są między innymi takie pliki jak deklaracja zgodności, świadectwo materiałowe czy okolicznościowy dokument z okazji pierwszej rocznicy istnienia Gort.

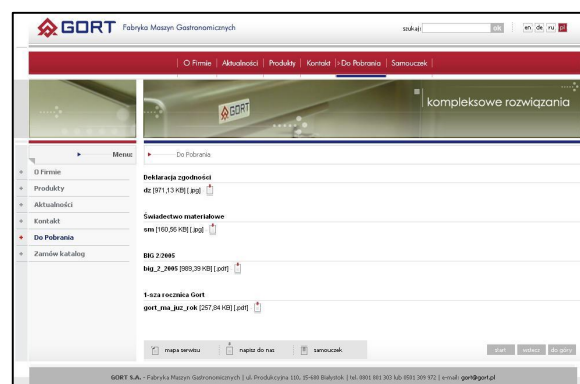

Z montażu...

Akcesoria do podstaw model UP

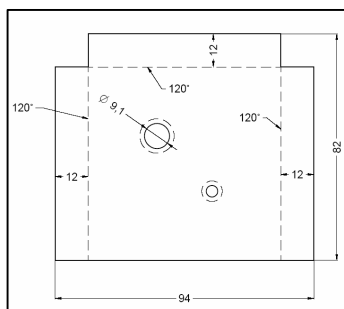

Od sierpnia 2005 w standardowym wyposażeniu podstaw UP01 i UP02 znaleźć można specjalne podkładki jak ta pokazana obok.

Po zamocowaniu przez serwisanta w odpowiednim miejscu blatu podstawy (za pomocą dołączanych wkrętów i nakrętek), stanowią one solidną bazę dla nóżek pieców konwekcyjno-parowych. Użycie podkładek z całą pewnością zapobiegnie przesuwnięciu się pieców podczas eksploatacji i podniesie stopień bezpieczeństwa ich użytkowania.

Jakość, jakość... stale wzrasta

Jedna z ostatnich dostaw naszych wyrobów była skierowana do restauracji „Tatrzański Bór”.

Od właściciela restauracji usłyszeliśmy takie oto słowa: „*meble super jakości, idealne, elegancko wykończone, najwyższa półka. Widać profesjonalnego producenta*”. Jedyne żale dotyczyły zbyt późnej „randki”: „*Dlaczego się wcześniej nie spotkałiśmy? Część mebli kupiłem w firmie (.....) Przy Gortcie wyglądają jak meble trzeciej kategorii*”.